



คู่มือการแข่งขันกีฬา
สกร.นครศรีธรรมราชเกมส์สถานสัมพันธ์ด้านยาเสพติด
ประจำปีงบประมาณ ๒๕๖๗

วันที่ ๑๙ มีนาคม ๒๕๖๗

ณ สนามกีฬาจังหวัดนครศรีธรรมราช

สำนักงานส่งเสริมการเรียนรู้จังหวัดนครศรีธรรมราช

เกณฑ์การแข่งขันกรีฑา

การแข่งขันกรีฑา แบ่งออกเป็น ๕ ประเภทประกอบไปด้วย

ประเภทที่ ๑ วิ่ง ๑,๕๐๐ เมตร

๑. นักศึกษาชาย
๒. นักศึกษาหญิง

หมายเหตุ คัดตัวแทนผู้ที่ทำเวลาดีที่สุด
(นักศึกษชาย ๒ คน) และ (นักศึกษาหญิง ๒ คน)

ประเภทที่ ๒ วิ่ง ๔๐๐ เมตร

๑. นักศึกษาชาย
๒. นักศึกษาหญิง
๓. ครูชาย
๔. ครูหญิง

หมายเหตุ คัดตัวแทนผู้ที่ทำเวลาดีที่สุด
(นักศึกษชาย ๕ คน) , (นักศึกษาหญิง ๕ คน) ,(ครูชาย ๕ คน) และ(ครูหญิง ๕ คน)

ประเภทที่ ๓ วิ่ง ๑๐๐ เมตร

๑. นักศึกษาชาย
๒. นักศึกษาหญิง
๓. ครูชาย
๔. ครูหญิง

หมายเหตุ คัดตัวแทนผู้ที่ทำเวลาดีที่สุด
(นักศึกษชาย ๕ คน) , (นักศึกษาหญิง ๕ คน) ,(ครูชาย ๕ คน) และ(ครูหญิง ๕ คน)

ประเภทที่ ๔ วิ่ง ๒๐๐ เมตร

๑. นักศึกษาชาย
๒. นักศึกษาหญิง
๓. ครูชาย
๔. ครูหญิง

หมายเหตุ คัดตัวแทนผู้ที่ทำเวลาดีที่สุด
(นักศึกษชาย ๒ คน) , (นักศึกษาหญิง ๒ คน) ,(ครูชาย ๒ คน) และ(ครูหญิง ๒ คน)

ประเภทที่ ๕ วิ่ง ๘๐๐ เมตร

๑. นักศึกษาชาย
๒. นักศึกษาหญิง
๓. ครูหญิง

หมายเหตุ คัดตัวแทนผู้ที่ทำเวลาดีที่สุด
(นักศึกษชาย ๒ คน) , (นักศึกษาหญิง ๒ คน) และ(ครูหญิง ๒ คน)

คู่มือการแข่งขันกรีฑา

สกร. นครศรีธรรมราชเกมส์สามพันห้าด้านยาเสพติด ประจำปีงบประมาณ ๒๕๖๗

วันที่ ๑๙ มีนาคม ๒๕๖๗

ณ สนามกีฬาจังหวัดนครศรีธรรมราช อำเภอเมือง จังหวัดนครศรีธรรมราช

ที่	เวลา	รายการ	ประเภท	รอบ	กลุ่ม	หมายเหตุ
๑	๐๙.๐๐ น.	วิ่ง ๑๕๐๐ เมตร	นศ.ชาย	ชิงชนะเลิศ	๑	การปล่อยตัวขึ้นอยู่กับกรรมการ
๒	๐๙.๑๕ น.	วิ่ง ๑๕๐๐ เมตร	นศ.หญิง	ชิงชนะเลิศ	๑	การปล่อยตัวขึ้นอยู่กับกรรมการ
๓	๐๙.๓๐ น.	วิ่ง ๔๐๐ เมตร	นศ.ชาย	คัดเลือก	๑	ประเภท ๔๐๐ เมตร
๔	๐๙.๓๕ น.	วิ่ง ๔๐๐ เมตร	นศ.ชาย	คัดเลือก	๒	
๕	๐๙.๔๐ น.	วิ่ง ๔๐๐ เมตร	นศ.ชาย	คัดเลือก	๓	
๖	๐๙.๔๕ น.	วิ่ง ๔๐๐ เมตร	นศ.หญิง	คัดเลือก	๑	
๗	๐๙.๕๐ น.	วิ่ง ๔๐๐ เมตร	นศ.หญิง	คัดเลือก	๒	
๘	๐๙.๕๕ น.	วิ่ง ๔๐๐ เมตร	นศ.หญิง	คัดเลือก	๓	
๙	๑๐.๐๐ น.	วิ่ง ๔๐๐ เมตร	ครู.ชาย	คัดเลือก	๑	
๑๐	๑๐.๐๕ น.	วิ่ง ๔๐๐ เมตร	ครูหญิง	คัดเลือก	๑	
๑๑	๑๐.๑๐ น.	วิ่ง ๑๐๐ เมตร	นศ.ชาย	คัดเลือก	๑	
๑๒	๑๐.๑๕ น.	วิ่ง ๑๐๐ เมตร	นศ.ชาย	คัดเลือก	๒	
๑๓	๑๐.๒๐ น.	วิ่ง ๑๐๐ เมตร	นศ.ชาย	คัดเลือก	๓	
๑๔	๑๐.๒๕ น.	วิ่ง ๑๐๐ เมตร	นศ.หญิง	คัดเลือก	๑	
๑๕	๑๐.๓๐ น.	วิ่ง ๑๐๐ เมตร	นศ.หญิง	คัดเลือก	๒	
๑๖	๑๐.๓๕ น.	วิ่ง ๑๐๐ เมตร	นศ.หญิง	คัดเลือก	๓	
๑๗	๑๐.๔๐ น.	วิ่ง ๑๐๐ เมตร	ครู.ชาย	คัดเลือก	๑	
๑๘	๑๐.๔๕ น.	วิ่ง ๑๐๐ เมตร	ครูหญิง	คัดเลือก	๑	

คู่มือกรรมการแข่งขันกรีฑา
สกร. นครศรีธรรมราชเกมส์สถานสัมพันธ์ด้านยาเสพติด ประจำปีงบประมาณ ๒๕๖๗
วันที่ ๑๙ มีนาคม ๒๕๖๗

ณ สนามกีฬาจังหวัดนครศรีธรรมราช อำเภอเมือง จังหวัดนครศรีธรรมราช

ที่	เวลา	รายการ	ประเภท	รอบ	กลุ่ม	หมายเหตุ	
๑๙	๑๐.๕๐ น.	วิ่ง ๒๐๐ เมตร	ครูหญิง	คัดเลือก	๒	ประเภท ๒๐๐ เมตร	
๒๐	๑๐.๕๕ น.	วิ่ง ๒๐๐ เมตร	นศ.ชาย	คัดเลือก	๑		
๒๑	๑๑.๐๐ น.	วิ่ง ๒๐๐ เมตร	นศ.ชาย	คัดเลือก	๒		
๒๒	๑๑.๐๕ น.	วิ่ง ๒๐๐ เมตร	นศ.ชาย	คัดเลือก	๓		
๒๓	๑๑.๑๐ น.	วิ่ง ๒๐๐ เมตร	นศ.หญิง	คัดเลือก	๑		
๒๔	๑๑.๑๕ น.	วิ่ง ๒๐๐ เมตร	นศ.หญิง	คัดเลือก	๒		
๒๕	๑๑.๒๐ น.	วิ่ง ๒๐๐ เมตร	นศ.หญิง	คัดเลือก	๓		
๒๖	๑๑.๒๕ น.	วิ่ง ๒๐๐ เมตร	ครูชาย	คัดเลือก	๑		
๒๗	๑๑.๓๐ น.	วิ่ง ๒๐๐ เมตร	ครูหญิง	คัดเลือก	๑		
๒๘	๑๑.๓๕ น.	วิ่ง ๘๐๐ เมตร	นศ.ชาย	คัดเลือก	๑		ประเภท ๘๐๐ เมตร
๒๙	๑๑.๔๐ น.	วิ่ง ๘๐๐ เมตร	นศ.ชาย	คัดเลือก	๒		
๓๐	๑๑.๔๕ น.	วิ่ง ๘๐๐ เมตร	นศ.ชาย	คัดเลือก	๓		
๓๑	๑๑.๕๐ น.	วิ่ง ๘๐๐ เมตร	นศ.หญิง	คัดเลือก	๑		
๓๒	๑๑.๕๕ น.	วิ่ง ๘๐๐ เมตร	นศ.หญิง	คัดเลือก	๒		
๓๓	๑๒.๐๐ น.	วิ่ง ๘๐๐ เมตร	นศ.หญิง	คัดเลือก	๓		
๓๔	๑๒.๐๕ น.	วิ่ง ๘๐๐ เมตร	ครูชาย	คัดเลือก	๑		
๓๕	๑๒.๑๐ น.	วิ่ง ๘๐๐ เมตร	ครูหญิง	คัดเลือก	๑		

******* การตัดสินของคณะกรรมการในสนามถือเป็นที่สุด *******

สูจิบัตรการแข่งขันกีฬาฟุตบอล ๗ คน (นักศึกษชาย)

สกร. นครศรีธรรมราชเกมส์สานสัมพันธ์ด้านยาเสพติด ประจำปีงบประมาณ ๒๕๖๗

วันที่ ๑๙ มีนาคม ๒๕๖๗

ณ สนามกีฬาจังหวัดนครศรีธรรมราช อำเภอเมือง จังหวัดนครศรีธรรมราช

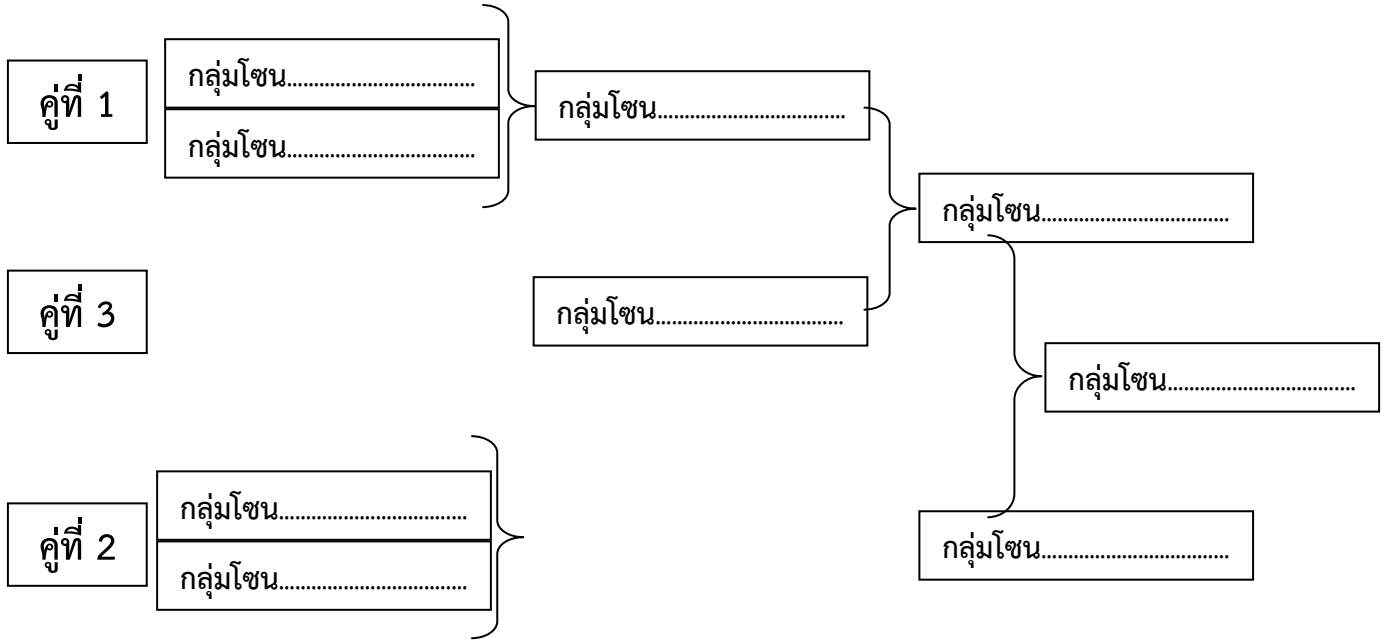

สหุจิบัฏการแ่งขันกีฬาเซปักตะกร้อ (นักคึษาชาย-หญิง)
 สกร. นครศรัธรรราชเกมส์สานสัมพันธ์ด้านยาเสพติด ประจำปีงบประมาณ ๒๕๖๗
 วันทึ ๑๙ มีนาคม ๒๕๖๗
 ณ สนามกีฬาจังหวัดนครศรัธรรราช อำเภอเมือง จังหวัดนครศรัธรรราช

กลุ่มนักคึษาชาย

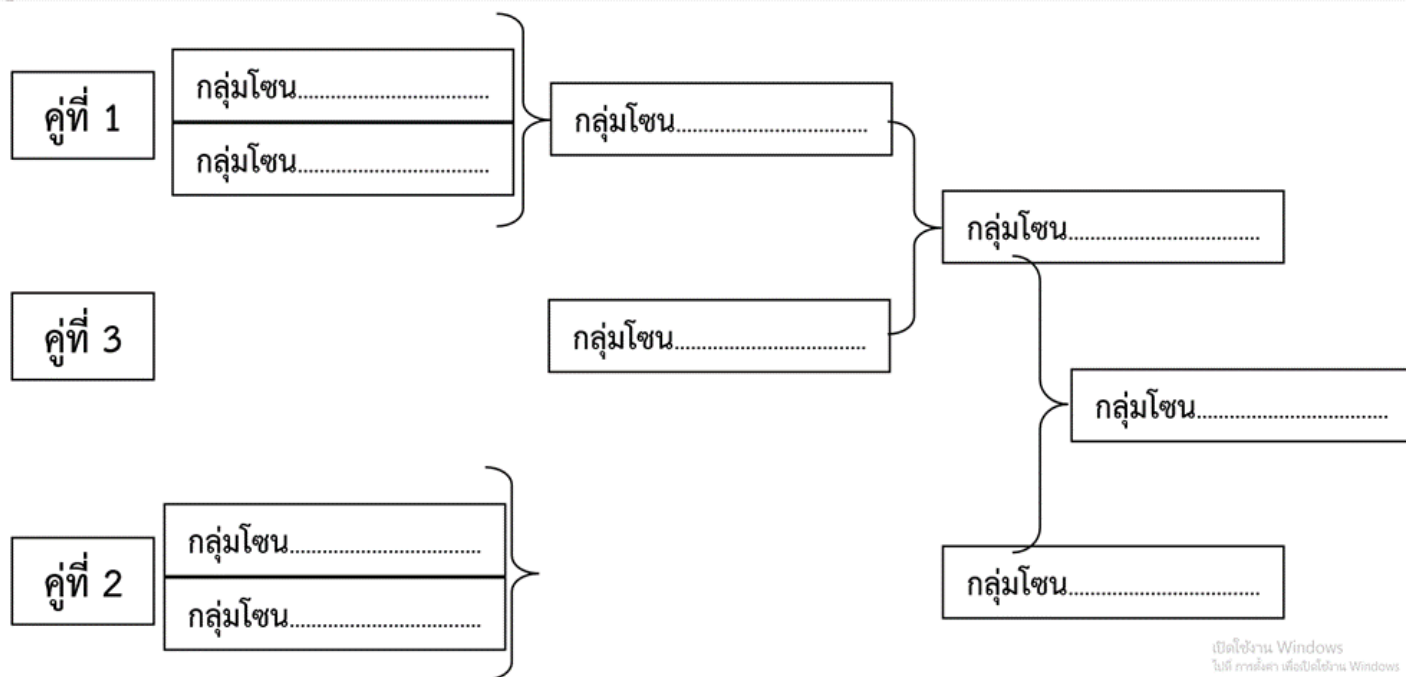

กลุ่มนักคึษาหญิง

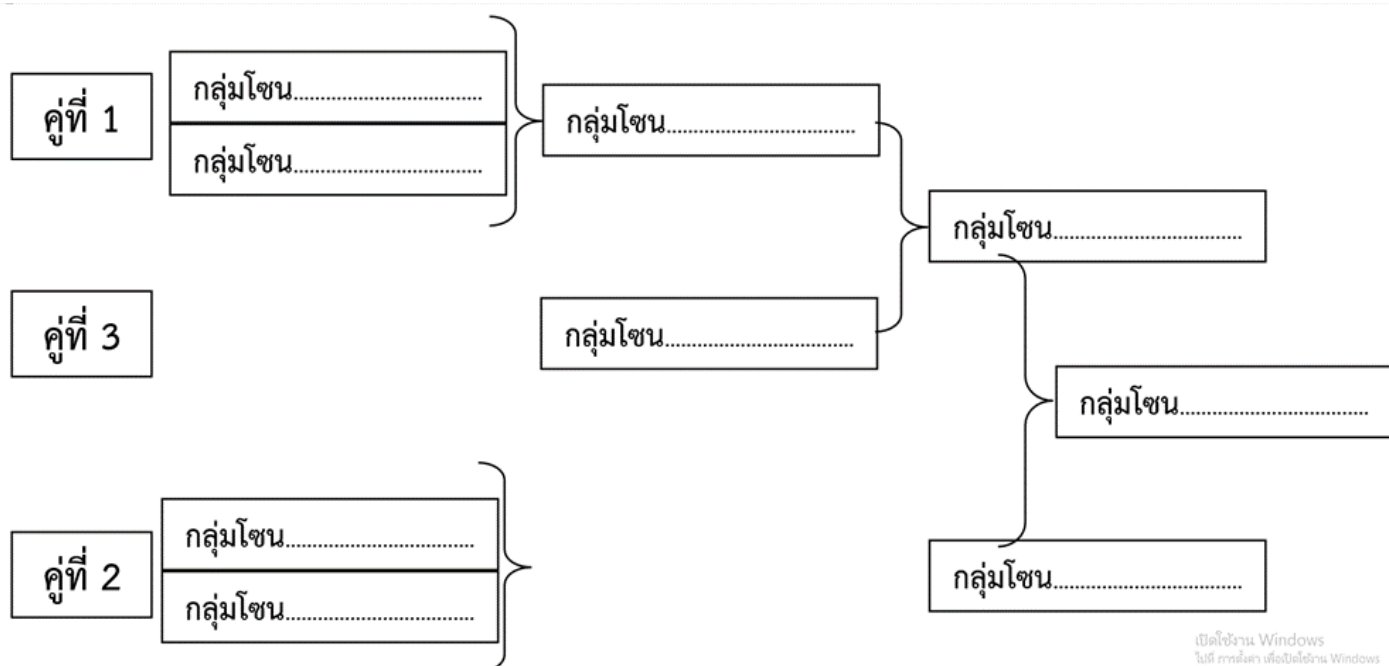

สัจฉิบัตรการแข่งขันกีฬาโอลเล่ย์บอล (นั้กคืกษาชาย-หญิง)
 สกร. นครศรืธรรมราชเกมส์สานลั้มพัันธ์ด้านยาเสพตติต ปรจระจำปิงบปรมะมาณ ๒๕๖๗
 วันทื่ ๑๙ มีนาคคม ๒๕๖๗
 ณ สนามกีฬาจ้งหวัดนครศรืธรรมราช อำเภอเมือง จ้งหวัดนครศรืธรรมราช

กลุ่มนั้กคืกษาชาย

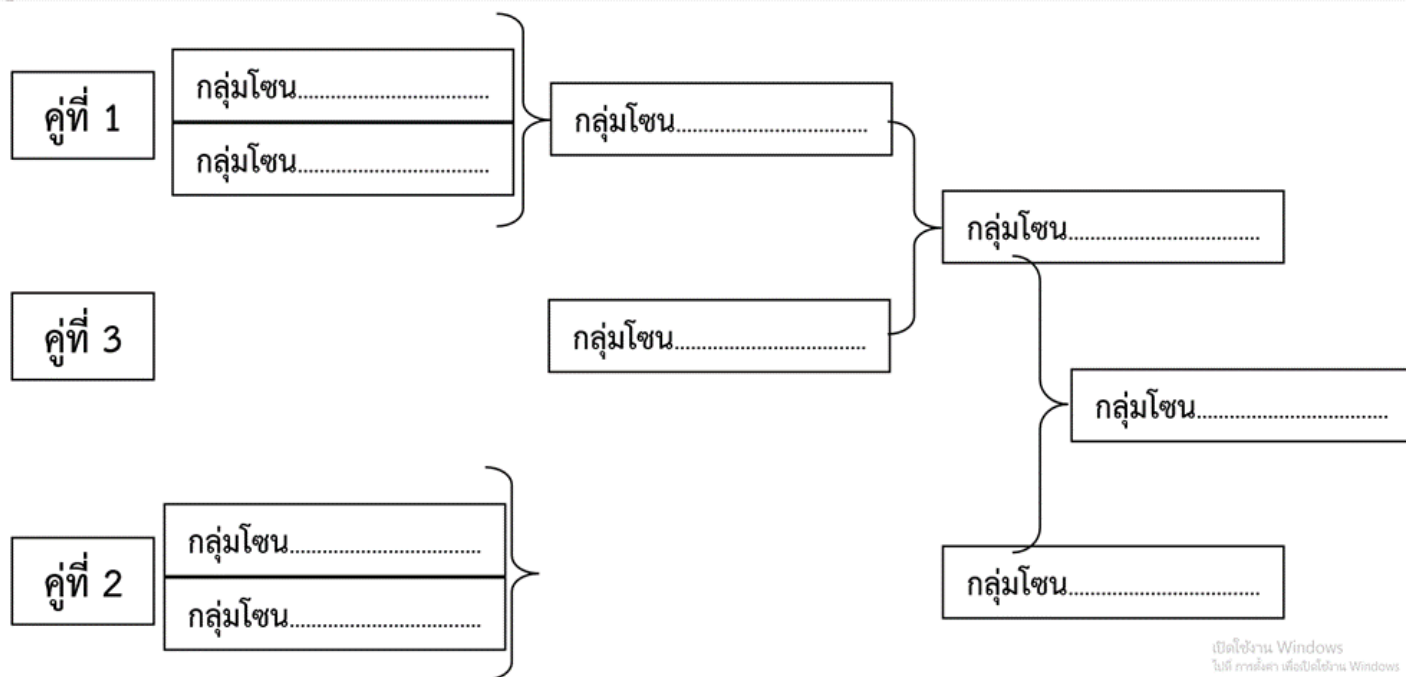

กลุ่มนั้กคืกษาหญิง

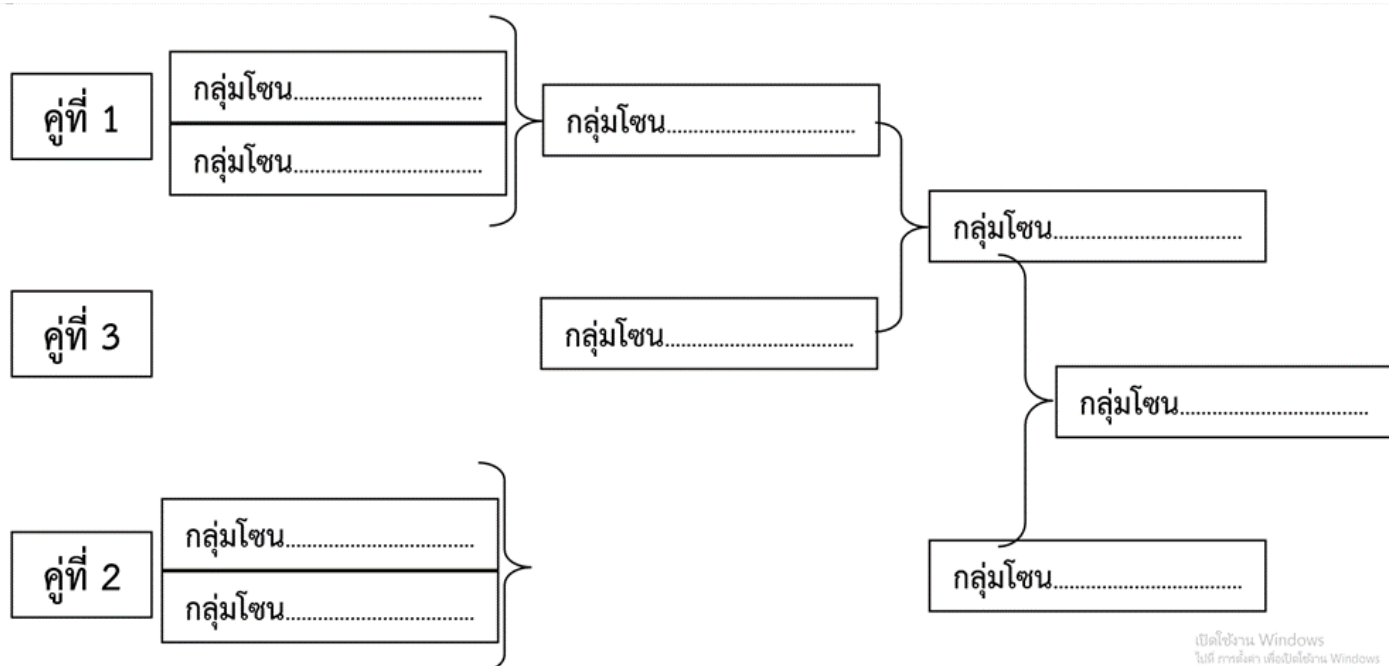

คู่มือการแข่งขันกีฬาเปตอง

สกร. นครศรีธรรมราชเกมส์สานสัมพันธ์ด้านยาเสพติด ประจำปีงบประมาณ ๒๕๖๗

วันที่ ๑๙ มีนาคม ๒๕๖๗

ณ สนามกีฬาจังหวัดนครศรีธรรมราช อำเภอเมือง จังหวัดนครศรีธรรมราช

กลุ่มนักกีฬาชาย

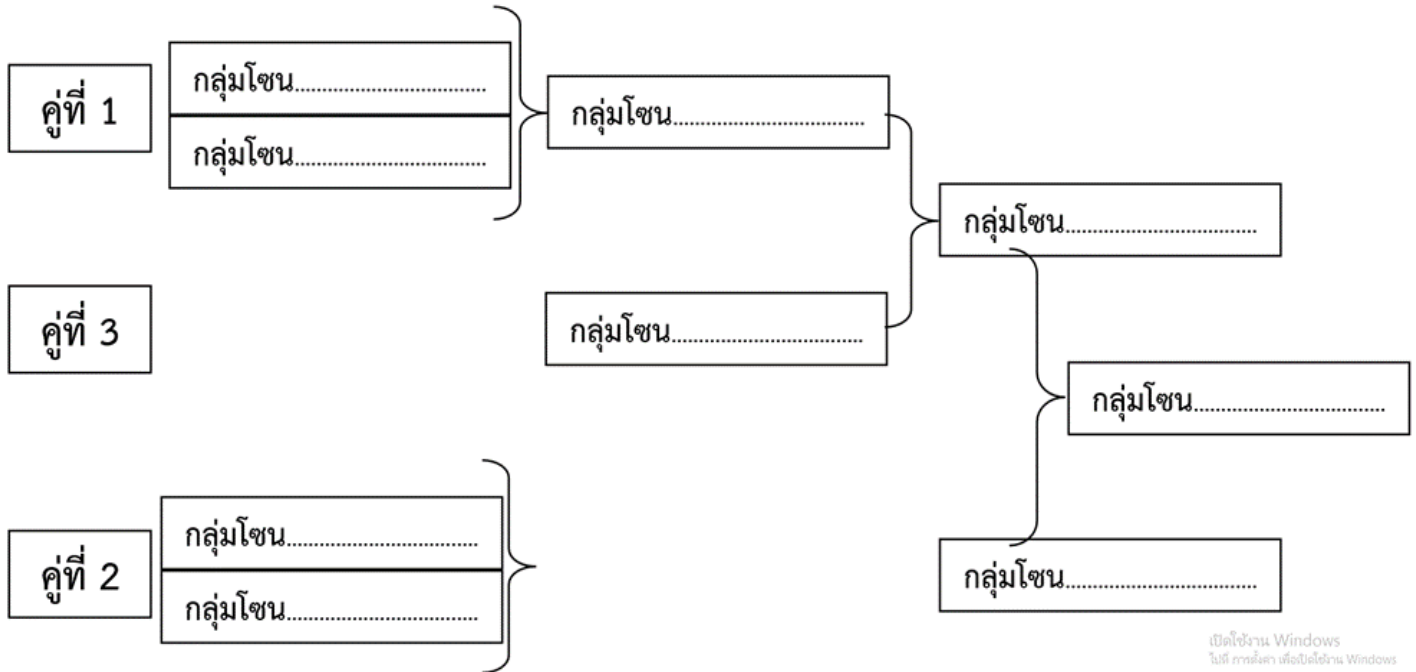

กลุ่มนักกีฬาหญิง

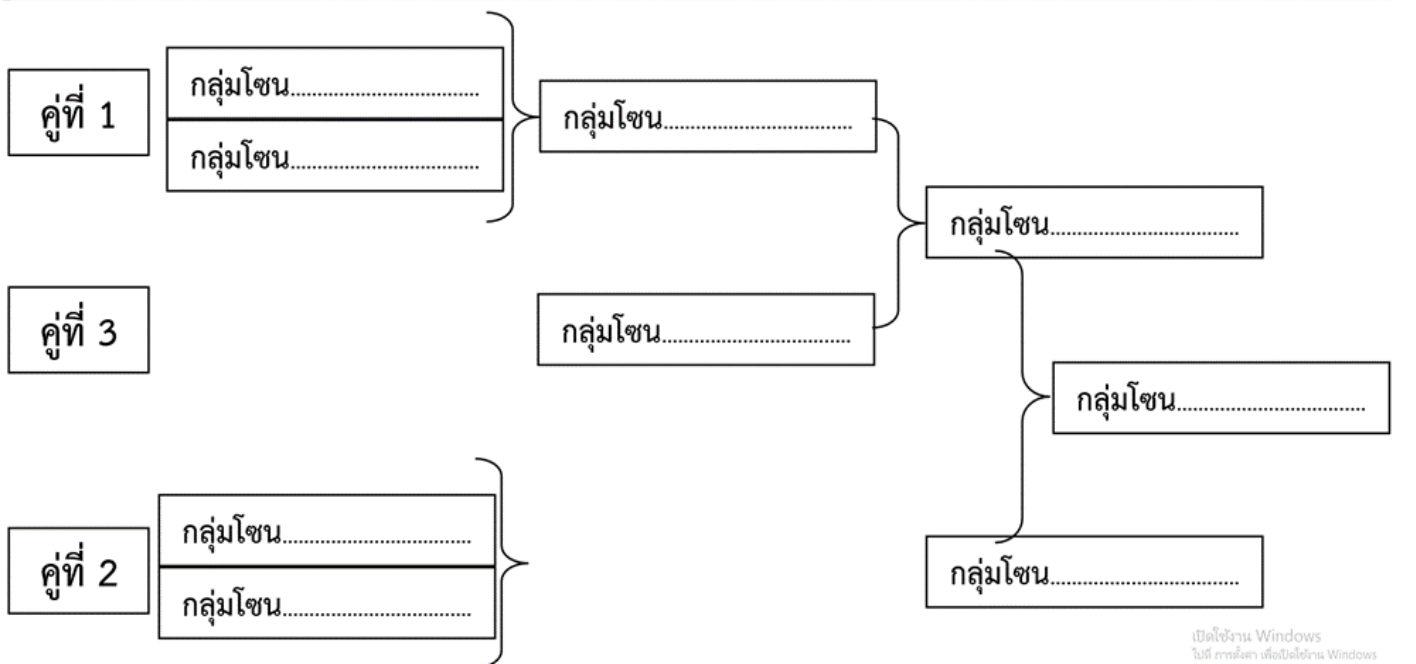

สูจิบัตรการแข่งขันกีฬาเปตอง

สกร. นครศรีธรรมราชเกมส์สานสัมพันธ์ด้านยาเสพติด ประจำปีงบประมาณ ๒๕๖๗

วันที่ ๑๙ มีนาคม ๒๕๖๗

ณ สนามกีฬาจังหวัดนครศรีธรรมราช อำเภอเมือง จังหวัดนครศรีธรรมราช

กลุ่มครูชาย

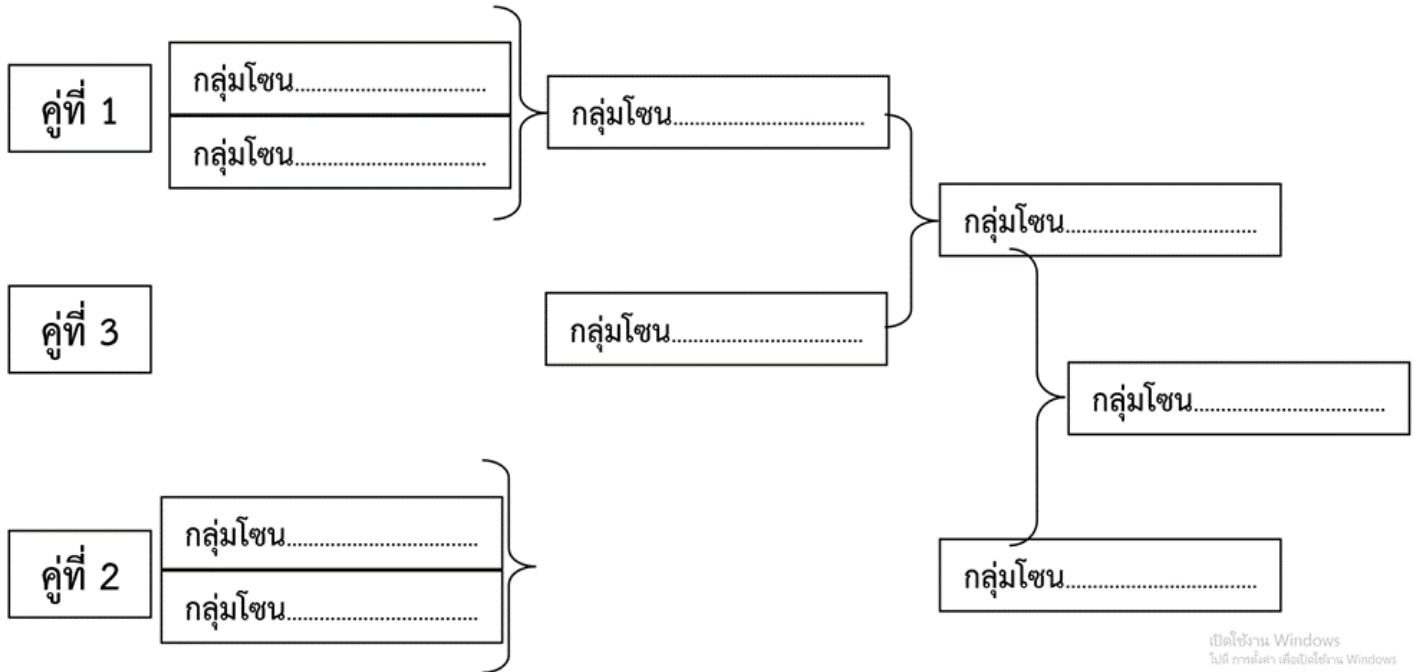

กลุ่มครูหญิง

